

MANUEL D'UTILISATION

(Modèle (ref CE) : ST-3082T)

Destiné aux enfants à partir de 12 ans



Afin de garantir un fonctionnement optimal de ce produit, veuillez suivre les instructions ci-dessous :

- Avant d'utiliser ce produit, veuillez lire attentivement ce manuel d'instructions (sécurité, assemblage, installation et entretien).
- Veuillez lire les consignes de sécurité et utiliser le produit tel que décrit dans ce manuel pour éviter les risques de blessures liés à l'utilisation du produit.
- Ce manuel fait partie du produit, veuillez conserver ce manuel pour toute référence. Si vous donnez ce produit à une autre personne, le manuel doit également lui être transmis.

LIRE CE MANUEL AVANT TOUTE UTILISATION

ATTENTION ! Destiné pour usage intérieur uniquement.

ATTENTION ! Surveillance d'un adulte nécessaire

ATTENTION ! Réservé à un usage familial

ATTENTION ! Ne convient pas aux enfants de moins de 3 ans. Une attention particulière est à porter au stockage des petites pièces, celles-ci peuvent être ingérées.

Instructions de sécurité – Mise en garde

Afin de réduire le risque de blessures liées à l'utilisation de ce produit, lisez et respectez les instructions de sécurité et les mises en garde suivantes avant d'utiliser votre table de jeux.

Chaque utilisateur doit impérativement prendre connaissance des recommandations du fabricant tant sur le montage, que l'utilisation ou l'entretien de la table de jeux en lisant attentivement ce manuel.

- Ce produit étant destiné à des enfants, l'usage doit se faire sous la surveillance d'un adulte qui aura au préalable pris connaissance des consignes de sécurité, d'installation et d'utilisation.
- Une mauvaise utilisation est dangereuse et peut causer de sérieuses blessures.

- Tenez **toujours** les jeunes enfants et les animaux éloignés de votre table de jeux (que ce soit pendant le montage, pendant l'utilisation et même pendant l'entreposage/stockage/non utilisation)
- Ne modifiez pas le produit original.
- Avant chaque utilisation, veuillez à vérifier l'état de votre table de jeux (y compris le serrage des vis...). Remplacez toute pièce montrant des signes d'usure, défectueuse ou manquante.
- La table de jeux doit être conservé dans un endroit sec, à l'abri de l'humidité, à des températures « intérieures habitation » et d'éventuels rongeurs.
- Utilisation intérieure uniquement.
- Sécurisez votre table de jeux de toute utilisation non avertie, non autorisée, non supervisée ou détournée et notamment par des enfants.
- Ne pas s'appuyer, grimper, s'asseoir ou se mettre debout sur la table de jeux.
- Si vous souhaitez déplacer la table, soulevez-la avec l'aide d'une deuxième personne et transportez-la à l'endroit souhaité. Ne déplacez pas la table en la tirant ou en la poussant, vous risqueriez de l'endommager.
- N'insérez aucun corps étranger dans les ouvertures ou les interstices de la table de jeux, vous risqueriez d'endommager sa structure ou vous blesser. Ne versez pas de liquides sur la table.

LISEZ ET SUIVEZ LES INSTRUCTIONS DE SECURITE ET MISE EN GARDE

1- Avant de commencer

Vous êtes devenus l'heureux propriétaire de votre table de jeux. Afin de profiter pleinement de votre table de jeux, nous vous remercions de suivre attentivement les instructions de ce manuel.

Nous garantissons la qualité de nos produits qui correspondent toujours au meilleur rapport qualité/prix.

Kangui accorde une importance particulière à la qualité de ces produits. Pour cela, nous avons mis en place des **contrôles réguliers des matières et de la fabrication**.

En cas de problème, n'hésitez pas à contacter notre équipe.

La garantie sur nos produits (voir dans chaque fiche produit) couvre les défauts de fabrication et non les dommages dus à un usage inadapté

2- Instructions d'assemblage

L'assemblage du produit doit être soigneusement effectué par un adulte.

- Vérifiez l'exhaustivité des pièces en les étalant sur un espace vide avant de procéder au montage et enlevez les emballages (que vous tiendrez hors de portée des enfants. Les sacs en plastique sont dangereux pour les enfants !)
- Suivez attentivement les étapes de la notice jointe.
- Tenez éloigner les jeunes enfants et les animaux domestiques.
- Créez un environnement sans danger. Par exemple, ne laissez pas les outils s'éparpiller autour de l'espace de travail.
- Avant de procéder au montage, veuillez à retirer les autocollants de protection se trouvant éventuellement sur chacune des pièces.
- Demandez l'aide d'une deuxième personne pour retourner votre table (à l'issue de l'étape 1)

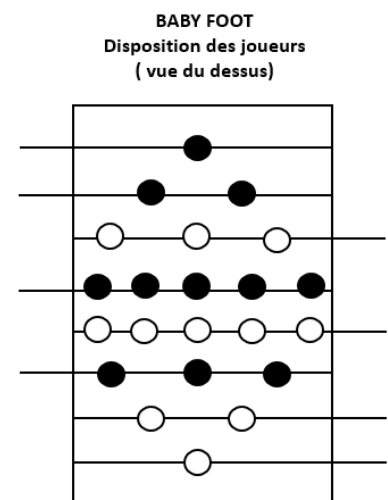

3- Instructions d'installation

- Placez toujours votre table de jeux sur une surface plane. Vous veillerez à ce que tous les pieds de table de jeux reposent bien sur le sol afin de vous assurer une bonne stabilité lors de l'utilisation.
- Ne placez pas votre table de jeux sur une surface surélevée, la table de jeux doit être positionnée à même le sol.
- La table de jeux, pour son utilisation, doit toujours être installée dans une zone bien éclairée.
- Assurez-vous que le sol autour de votre table de jeux soit débarrassé de tout objet pouvant causer des blessures.
- L'espace latéral est indispensable. Placez votre table de jeux lors de l'utilisation loin des murs, meubles.... et veillez à maintenir cet espace de sécurité tout autour de votre table de jeux pendant l'utilisation.
- Si vous souhaitez déplacer la table, soulevez-la avec l'aide d'une deuxième personne et transportez-la à l'endroit souhaité. Ne déplacez pas la table en la tirant ou en la poussant, vous risqueriez de l'endommager.

4- Entretien et maintenance

Ce produit a été conçu et fabriqué avec des matériaux de qualité et une main-d'oeuvre professionnelle.

Kangui garantit la disponibilité à la vente de pièces détachées conformes ou adaptables au produit pendant 2 ans, date de facture faisant foi.

L'utilisation de votre table multi-jeux est soumise aux effets de l'usure et de la dégradation naturelle. Cela nécessite des opérations d'entretien et de maintenance régulières.

La table et ses accessoires ne nécessitent aucun entretien particulier en conditions d'utilisations normales. Cependant, en tant qu'utilisateur, vous devez vérifier la bonne fixation des pièces et l'état des composants soumis à l'usure. Remplacez toute pièce montrant des signes d'usure, défectueuse ou manquante.

Pour réparer le produit, il faut utiliser des pièces originales uniquement.

N'utilisez pas de produits abrasifs pour nettoyer la table de jeux. Utilisez un chiffon doux voire légèrement humide (eau claire) pour nettoyer les saletés et les poussières.

Si une des conditions décrites précédemment ou tout autre élément pouvant causer des blessures est détecté, La table de jeux devra être démontée ou interdite d'utilisation jusqu'à ce que le(s) dommage(s) soi(en)t réparé(s).

La table de jeux doit être stockée dans un endroit sec, à l'abri de l'humidité, à des températures « intérieures habitation » et d'éventuels rongeurs. Ne rien stocker sur votre table de jeux.

En cas de démontage, nous vous conseillons de la remettre celui-ci soigneusement dans son emballage d'origine. Prenez soin de bien conserver toutes les vis et écrous nécessaires à la bonne tenue de votre table de jeux.

Instructions d'utilisation

Il est de la responsabilité du propriétaire :

- De garantir que tous les utilisateurs de la table de jeux sont suffisamment informés de toutes les consignes de sécurité (se référer au paragraphe : Instructions de sécurité-Mise en garde)
- De garantir les bonnes conditions d'installation (se référer au chapitre : Instructions d'installation)
- De vérifier, avant son utilisation, que la table de jeux a été montée correctement et que des vérifications sont faites avant chaque utilisation (se référer au chapitre : entretien et maintenance)

Nous ne serons être tenus pour responsable de toute forme de dommages directs, indirects ou spéciaux causés lors de l'utilisation de la table de jeux. Ceci s'applique également aux pertes financières par vol, perte de biens, perte de revenus / services et profits, perte de satisfaction dans le produit, coûts de l'installation, mise au rebut, dommages causés par des intempéries et l'environnement ainsi qu'à tout autre type de dommages.

Garantie

Sous réserve du bon suivi d'utilisation, outre une quelconque garantie imposée en vertu de la législation en vigueur, Kangui garantit cette table de jeux contre tout défaut de matériaux ou de construction en France Métropolitaine. Cette garantie s'applique selon le tableau suivant et à compter de la date d'achat. Veillez à conserver facture ou ticket de caisse d'origine en vue d'une quelconque demande de prise sous garantie. Cette garantie est limitée à la réparation et/ou remplacement des pièces défectueuses.

La garantie ne s'applique qu'à l'acheteur initial. Celle-ci s'annule en cas de revente de l'appareil.

Si la table de jeux est vendue par un distributeur ou un agent, celui-ci n'est pas habilité par le fabricant à donner des garanties supplémentaires excepté celles mentionnées dans ce document, ni à préjuger de la prise en garantie.

Après analyse de votre dossier, le service après-vente Kangui appréciera, à sa seule discrétion, sa défectuosité.

Cette garantie ne couvre pas les dommages ou la perte dus :

- Aux dommages résultant des conditions climatiques comme l'humidité ou décoloration.
- Au non-respect des instructions de montage. Un montage ou démontage inapproprié de la table de jeux.
- A une mauvaise utilisation, une négligence ou un emploi inapproprié de la table de jeux ou de ses composants.

Toute modification, de quelque nature que ce soit, de la table de jeux d'origine annule cette garantie.

Pour obtenir les services de la garantie, le propriétaire doit se connecter sur l'adresse suivante

www.kangui.com/sav et suivre la procédure indiquée.

Pour compléter le formulaire dans son intégralité, le propriétaire doit se munir au préalable de :

- date achat
- référence du produit
- la photo de la facture ou ticket de caisse d'origine
- 3 photos de la table de jeux (1 d'ensemble et 2 de détails) dont le poids total doit être inférieur à 10 mégas.

Attention : tout formulaire non dûment complété et sans photo ne pourra être pris en compte.

Conformément à la réglementation, les frais de transport éventuels seront à la charge du propriétaire.

**KANGUI
16 Rue Ferdinand Buisson
53810 Changé - FRANCE**

RÈGLE DU JEU

BABYFOOT

Le babyfoot de table se joue avec 2 équipes qui s'affrontent : les équipes peuvent se composer de 1 à 2 joueurs. L'objectif d'une partie de babyfoot est de marquer 6 à 10 buts pour gagner le match.

1. L'engagement

La partie de babyfoot démarre lorsque les deux parties ont tiré au sort qui allait commencer le match. Après le premier engagement de la balle, les engagements suivants se font par l'équipe qui a marqué un but.

2. La remise en jeu

Une fois la balle mise en jeu, elle le reste jusqu'à tant que la balle sorte de la table : but, temps mort ou déclaration d'une « balle mort ».

3. Le « prêt »

Avant la mise en jeu de la balle, le joueur qui commence la partie doit demander à son adversaire s'il est « prêt ». Celui-ci a 3 secondes pour répondre « prêt » et le joueur qui démarre la partie a ensuite 3 secondes pour commencer le jeu.

4. Les pissettes

Les tirs des ailiers avant (pissettes) sont autorisés des deux côtés.

5. Les reprises

Les reprises sont autorisées en double et en simple. Lors d'une partie en un contre un, une balle engagée aux demis et contrôlée par les avants peut être tirée immédiatement sans attendre l'adversaire.

6. Les roulettes

Les roulettes sont autorisées à condition que la barre n'effectue pas plus d'une rotation avant et après la frappe.

7. La gamelle

Une gamelle est une balle qui rentre et ressort du but. Elle vaut seulement un point. Elle est suivie par un réengagement normal.































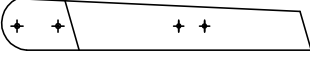
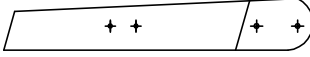

8. Changement de position

Les joueurs d'une équipe peuvent changer de position (avant/arrière) lors d'un engagement ou d'un temps mort.

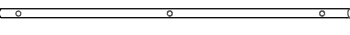
9. Les demis

Un but marqué par les demis est accepté. Une équipe a le droit de bouger ses demis lorsque l'équipe adverse effectue un dégagement des arrières.

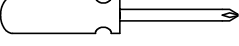
Source : FFFT – Fédération Française de Football de Table

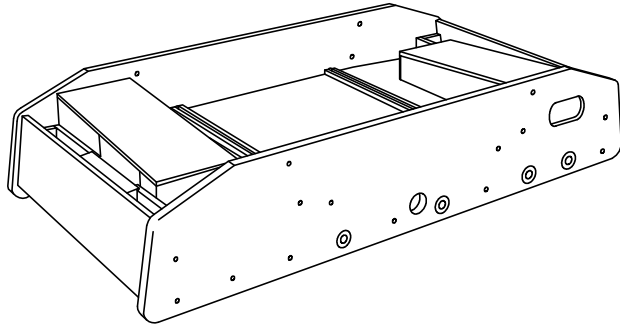
1		M8	8 pcs	2		8X17	8 pcs
3		M8	8 pcs	4			8 pcs
5		8X16	8 pcs	6		4X6mm	44 pcs
7		4X8mm	4 pcs	8		6X60mm	8 pcs
9		6X15	8 pcs	10		M6	8 pcs
11		M10X60mm	8 pcs	12		10X25	8 pcs
13		M10	8 pcs	14		4X50mm	4 pcs
15		4X12mm	6 pcs	16			2 pcs
17			2 pcs	18			8 pcs
19			8 pcs	20			2 pcs
21			2 pcs	22			2 pcs
23			2 pcs	24			11 pcs
25			11 pcs	26			8 pcs
27			8 pcs	28			2 pcs
29			2 pcs	30			2 pcs
31			2 pcs	32			3 pcs
33			1 pc	34			1 pc
35							1 set

1

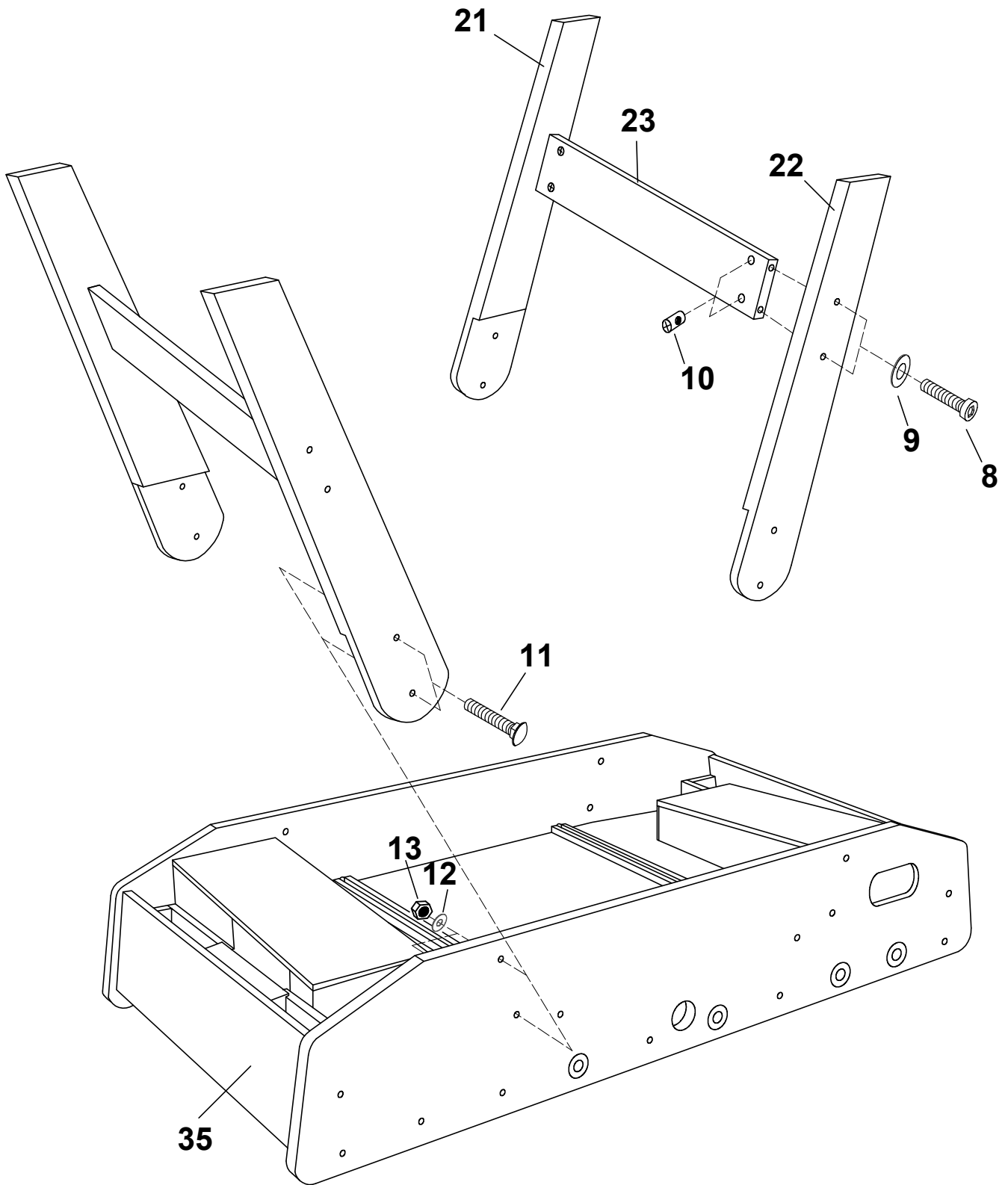

2

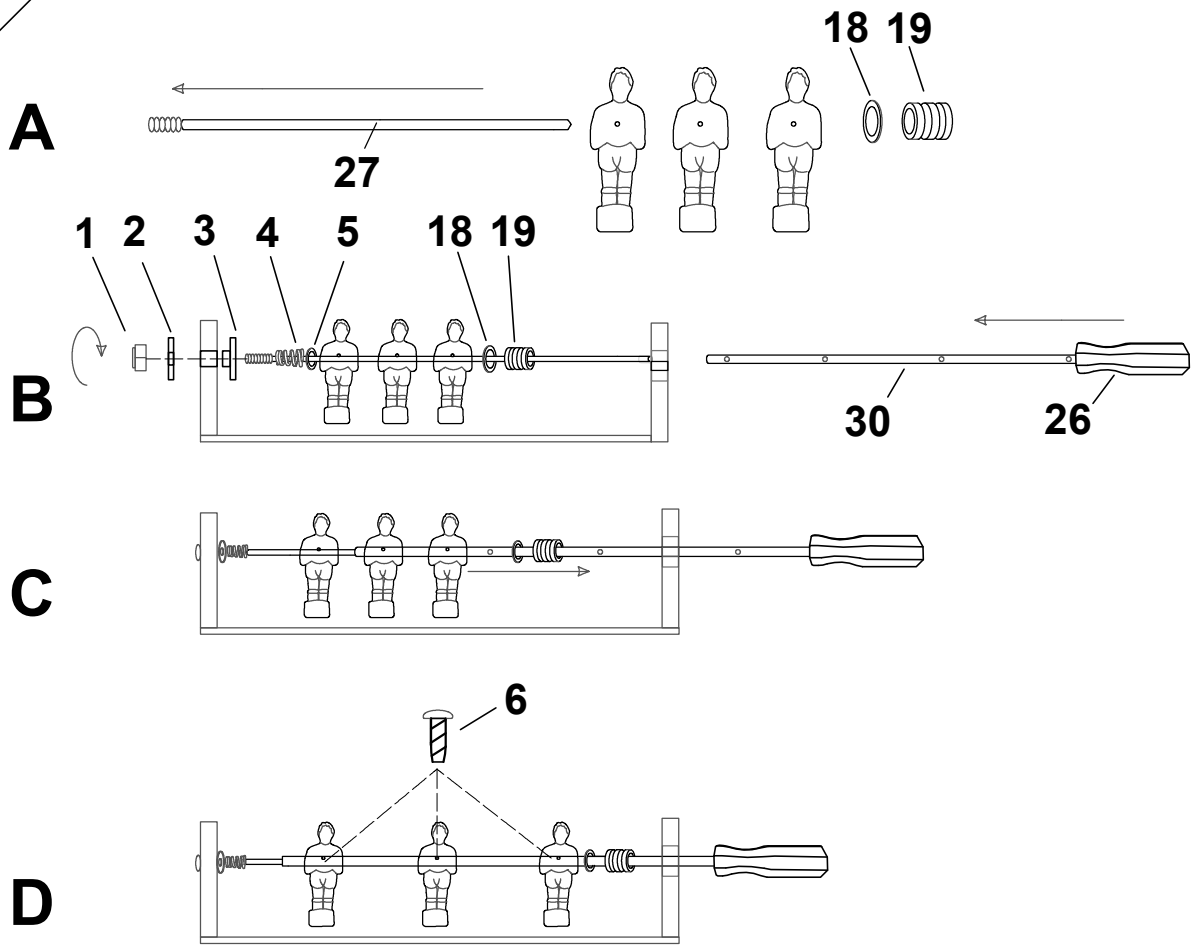

3

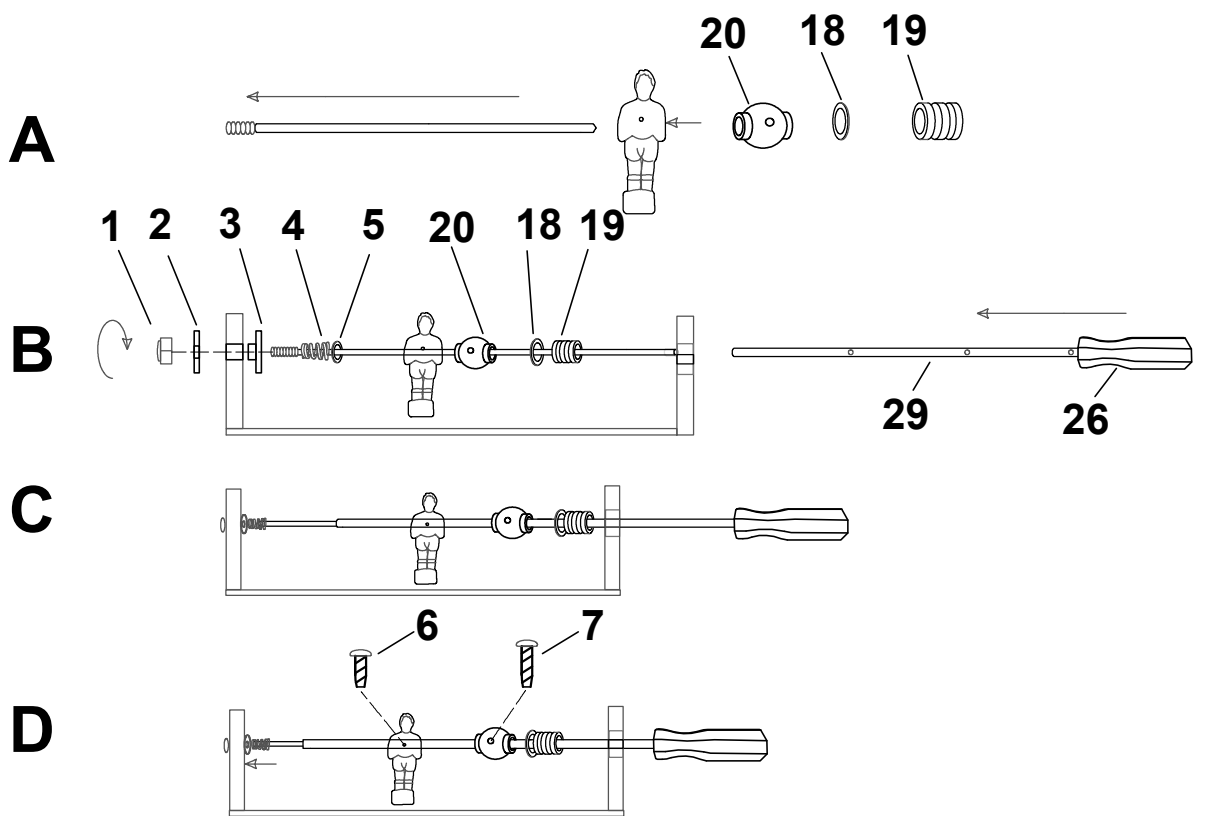

4

